

Chaudière gaz à condensation / Système hybride gaz à condensation, 15 kW à 50 kW

Logano plus KB192i Logano plus KBH192i

Buderus

Systèmes de chauffage
d'avenir



Systeme hybride moderne gaz à condensation.

Cette association de deux sources d'énergie efficaces, le gaz et la chaleur de l'environnement, est particulièrement écologique. La chaudière Logano plus KBH192i optimisée avec le kit hybride WLW196i-6 A H (c'est-à-dire l'unité extérieure de la pompe à chaleur air-eau) est le système de chauffage hybride parfait en modernisation pour ne pas avoir à faire de compromis sur votre confort habituel.

Un système hybride au gaz idéal pour un chauffage haut de gamme.

Les nouveaux équipements techniques, comme le groupe hydraulique hybride spécial, le ballon d'eau chaude dissimulé dans le même design et le gestionnaire hybride HM200, transforment la chaudière gaz à condensation Logano plus KB192i en un système hybride nommé Logano plus KBH192i. Etant „Renewable Ready“, la Logano plus KB192i peut également être convertie en un système hybride ultérieurement. Le groupe hybride pré-assemblé représente le lien entre la chaudière gaz à condensation et l'unité extérieure de la pompe à chaleur. Aucune unité intérieure supplémentaire n'est donc nécessaire: la coopération entre la chaudière gaz à condensation et la pompe à chaleur est contrôlée par le gestionnaire hybride HM2000, qui peut être intégré dans la régulation.

De nombreux avantages sur le plan économique.

Un avantage financier majeur est qu'aucun ballon tampon est nécessaire pour le système hybride avec une pompe à chaleur air/eau. De plus la surface au sol est presque identique à celle des modèles précédents avec ballon d'eau chaude et donc aucun espace supplémentaire est à prévoir dans la chaufferie.

Renewable Ready.

La Logano plus KBH192i répond aux critères d'éligibilité actuels pour un système hybride à condensation de gaz et pour les chaudières gaz à condensation qui sont „Renewable Ready“. Cela signifie que ces générateurs de chaleur sont préparés à l'intégration des énergies renouvelables. Pour ce faire, ils doivent remplir les conditions suivantes :

- Technologie de régulation hybride adaptée
- Concept de planification détaillé pour l'utilisation future des énergies renouvelables
- Équilibrage hydraulique

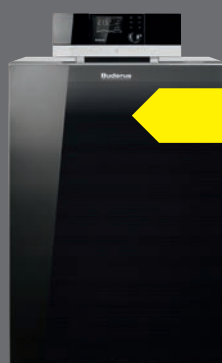

Logano plus KB192i



Logano plus KBH192i



La classification indique l'efficacité énergétique du système Logano plus KB192i-15 avec le set hybride WLW 196i-6 A H et l'unité de commande Logamatic RC310. La classification peut différer selon les composants ou la puissance.

Échangeur de chaleur avec technologie ALU plus.

Les chaudières à condensation Buderus de haute qualité fonctionnent avec des échangeurs de chaleur en fonte d'aluminium disposant d'une finition de surface ALU plus. La finition de surface réduit les dépôts de saleté et de résidus de combustion et réduit ainsi les coûts de maintenance tout en prolongeant la durée de vie.



Une chaudière gaz à condensation de pointe.

La chaudière gaz à condensation Logano plus KB192i est disponible en cinq puissances, selon les besoins. Lors du remplacement de la chaudière, l'intégration hydraulique est effectuée sur la base de l'installation précédente. Cette chaudière gaz à condensation est donc très facile à installer, ce qui permet de réduire les coûts d'installation et de main-d'œuvre. Le type de gaz naturel peut être changé tout aussi facilement et en toute sécurité grâce à l'adaptateur de type de gaz intégré.

Pièce centrale en fonte d'aluminium.

L'échangeur de chaleur robuste et efficace en fonte d'aluminium constitue la base de sa très haute efficacité énergétique et de sa grande fiabilité opérationnelle. Le brûleur à prémélange modulant fonctionnant au gaz de la Logano plus KB192i atteint une plage de modulation de 1 : 7, ce qui signifie qu'il adapte sa puissance à vos besoins de chauffage réels à tout moment dans une plage de 15 à 100%, réduisant ainsi la consommation d'énergie et les coûts énergétiques jusqu'à 15%.

Connexion Internet intégrée.

La Logano plus KB192i est équipée d'une interface Internet intégrée et peut donc être contrôlée et surveillée via Internet avec un smartphone ou une tablette - rapidement, en toute sécurité et de manière pratique. Avec les applications Buderus, vous pouvez optimiser votre consommation d'énergie et accéder à votre système de chauffage tout comme le contrôler et le surveiller à tout moment et de n'importe quel endroit. Cela vous permet d'adapter facilement les fonctions de chauffage à vos besoins.

Bien pensé de bout en bout.

Sa taille compacte dans toutes les gammes de puissances représente un grand avantage. Le faible poids de la chaudière facilite le transport, l'installation et le montage sur les raccords existants. En outre, le brûleur est réglé d'usine de façon optimale et immédiatement prêt à fonctionner. La chaudière est facilement accessible par l'avant et toutes les pièces nécessaires à l'entretien sont à portée de main. Ainsi, elles sont rapidement installées et peuvent être entretenues sans effort.



Assemblage simplifié.

La planification, l'installation et la maintenance peuvent être effectuées de la même manière que pour une installation de chauffage standard. La configuration modulaire du système hybride gaz à condensation Logano plus KBH192i est constituée de produits bien connus. L'utilisation d'un liquide frigorigère n'est pas nécessaire pour le raccordement hydraulique de l'unité extérieure de la pompe à chaleur. L'installation de la pompe à chaleur est possible sans la compétence du certificat frigoriste. Aucune qualification supplémentaire ou équipement technique spécial n'est donc requis.



Gaz + air : un duo parfait.

Par rapport à un système de chauffage classique, il suffit d'installer la pompe à chaleur à l'extérieur et d'établir la connexion hydraulique pour compléter le système hybride gaz Logano plus KBH192i avec le kit hybride de pompe à chaleur air/eau WLW196i-6 A H. Si un système photovoltaïque est utilisé en option dans le système de chauffage, l'électricité autogénérée peut également être utilisée pour faire fonctionner l'unité de pompe à chaleur et contribuer à une réduction de CO₂ supplémentaire.

Technologie efficace : unité extérieure de la pompe à chaleur WLW196i-6 A H.

La technologie de variation de vitesse à inverser ajuste à tout moment la puissance de la pompe à chaleur en fonction de la demande du système. Grâce à sa conception compacte en matériau spécial EPP (une mousse de particules recyclables à base de polypropylène), l'ensemble hybride WLW196i-6 A H est nettement plus petit et plus léger que les appareils conventionnels. Le raccordement au système de chauffage interne s'effectue par des tuyaux de raccordement acheminant l'eau - l'installation est alors simple et rapide.

Stratégie de régulation : en fonction de vos besoins.

Le gestionnaire hybride applique diverses stratégies de régulation telles que „température extérieure parallèle“, „température extérieure alternative“ ou „pompe à chaleur privilégiée“. Avec la stratégie „pompe à chaleur privilégiée“, une grande partie de l'approvisionnement en chaleur peut être couverte par la pompe à chaleur. La chaudière gaz à condensation ne prend en charge l'approvisionnement efficace en chaleur que si les exigences de température du système sont élevées et que le fonctionnement de la pompe à chaleur serait inefficace. En ce qui concerne le fonctionnement du chauffage : si la pompe à chaleur est disponible, elle couvre à elle seule les besoins en chaleur du système de chauffage. Le générateur de chaleur classique ne prend en charge le chauffage que lorsque cela est nécessaire.



Gestion du système.

Le gestionnaire de système, appelé Hybrid Manager HM2000, gère, comme son nom l'indique, le fonctionnement du système et intègre la pompe à chaleur dans le système de régulation (Logamatic EMS plus) de votre système de chauffage. Le gestionnaire hybride „décide“ en fonction de la stratégie de contrôle établie si la pompe à chaleur et/ou le générateur de chaleur conventionnel doivent fournir la chaleur. Le système de régulation EMS plus bloque ou libère alors le générateur de chaleur conventionnel pour cela. Ainsi, le générateur de chaleur et la pompe à chaleur sont toujours réglés de manière optimale.

Réguler de façon intelligente :

systèmes de chauffage avec Logamatic EMS plus.

EMS - trois lettres représentant le système de gestion de l'énergie Buderus. Qu'il s'agisse d'une installation conventionnelle ou régénérative, d'une petite ou d'une grande installation, tout est contrôlé de manière optimale. Les informations relatives au fonctionnement du générateur de chaleur, du ballon d'eau chaude, de la pompe à chaleur ou du système solaire et des pièces chauffées convergent toutes dans le système de régulation. De cette façon, il constate la quantité d'énergie actuellement nécessaire et adapte la puissance du système de chauffage à la demande réelle.

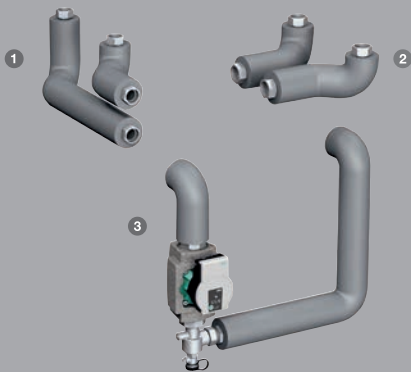

Accessoires du groupe hydraulique
Logano plus KBH192i



Accessoires du groupe hydraulique :

Groupe de tubes 1 : raccordement latéral de la pompe à chaleur (gauche ou droite selon l'installation)

Groupe de tubes 2 : avec raccordement de la pompe à chaleur à l'arrière

Groupe de tubes 3 : bypass hybride pour le raccordement lorsqu'aucun ballon d'eau chaude n'est utilisé



Une alimentation confortable en eau chaude.



Logano plus KBH192i avec ballon
d'eau chaude Logalux L160.3 RS
en dessous

Qu'il s'agisse d'une maison individuelle, jumelée ou multifamiliale - avec les ballons d'eau chaude Buderus, vous disposez toujours d'une eau sanitaire de haute qualité et hygiénique.

Conception et technologie pour l'efficacité du système.

Ainsi, le ballon d'eau chaude Logalux L.3 RS et la Logano plus KB192i forme une unité élégante non seulement en termes de design, mais le ballon horizontal (d'une capacité de 135, 160 ou 200 litres) est également techniquement parfaitement adapté à la chaudière avec son échangeur de chaleur à tubes lisses intégré et sa protection thermique optimale en mousse dure.



Logano plus KBH192i avec ballon d'eau
chaude adjacent Logalux SH290 RS

Compatible avec la pompe à chaleur.

Il est bien sûr également possible d'équiper la Logano plus KB192i avec une pompe à chaleur à posteriori. Le cas échéant, le ballon d'eau chaude Logalux SH290 RS, ci-contre, est le premier choix. C'est le partenaire idéal pour le fonctionnement avec une pompe à chaleur. Il est particulièrement efficace grâce aux échangeurs de chaleur à double serpentin de grande surface. La grande ouverture à l'avant permet un nettoyage facile du ballon d'eau chaude.

Une hygiène parfaite.

Nous avons les normes les plus élevées en matière d'hygiène de l'eau sanitaire. La thermovitrification DUOCLEAN plus, un matériau chimiquement neutre semblable au verre, scelle toutes les surfaces en contact avec l'eau sanitaire, empêchant ainsi les dépôts et protégeant contre la corrosion.

Buderus MyDevice

Tout est sous contrôle, même lorsque vous êtes en déplacement : température, réglages et données.

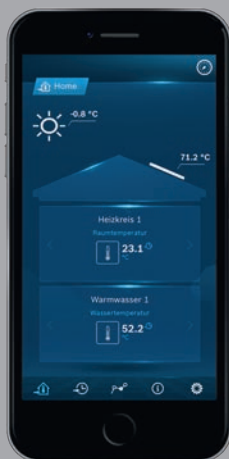

Scannez le QR code et téléchargez l'application Buderus MyDevice.

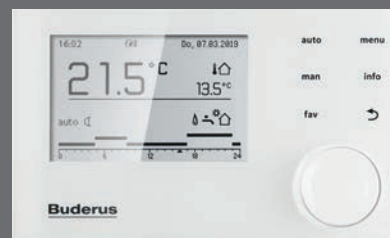

Unité de commande du système
Logamatic RC310

Facile d'utilisation. Parfaitement connecté.

L'écran tactile de la chaudière affiche des informations explicites et facilement compréhensibles. L'usage possible avec une seule main et le grand écran graphique avec rétro-éclairage sont particulièrement pratiques. Des textes structurés et clairs vous guident à travers le menu. Sur demande, l'unité de commande du système Logamatic RC310 peut également être installée dans l'espace de vie.

Menu de navigation intuitif.

L'unité de commande du système Logamatic RC310 est préprogrammée à une température confortable. Bien entendu, vous pouvez toujours procéder à des ajustements manuels à tout moment. L'écran graphique haute résolution, rétroéclairé et extra-large vous assiste pendant l'utilisation.

La régulation Logamatic EMS plus assure une gestion intelligente en arrière-plan.

Toutes les informations pertinentes du générateur de chaleur, du ballon d'eau chaude, du système solaire et des pièces chauffées convergent dans le système de régulation pour un fonctionnement optimal. Ainsi, le système de régulation sait toujours quelle quantité d'énergie est actuellement nécessaire et adapte la puissance du système de chauffage à vos besoins réels.

Le système de chauffage toujours à portée de vue - même en dehors du domicile.

Grâce à l'application Buderus MyDevice, vous pouvez commander et surveiller votre système de chauffage depuis n'importe quel endroit à l'aide de votre smartphone ou de votre tablette et régler facilement les fonctions de chauffage selon vos besoins. Si vous donnez accès au système de chauffage à votre technicien, il peut s'y connecter via Internet avec Buderus ConnectPRO et vérifier à distance les éventuels défauts du système et, si nécessaire, effectuer directement des ajustements mineurs. En outre, il reçoit des informations détaillées sur le système et sait quelles sont les pièces de rechange dont il a besoin sur place.

Le système Plus.

Nous sommes les experts en systèmes et persuadons grâce à des composants parfaitement adaptés les uns aux autres. Nos solutions de systèmes orientés vers l'avenir sont solides, modulaires, interconnectés et adaptés à vos besoins.

Logano plus KBH192i

Application Buderus MyDevice



Unité de commande du système Logamatic RC310



Logalux SH290



A+++ → G

La classification indique l'efficacité énergétique du système Buderus Logasys SL213, composé de Logano plus KB192i-15, de l'unité de commande du système Logamatic RC310 et de l'ensemble hybride WLW196i-6 A H. La classification peut varier en fonction des composants ou de la puissance.

★★★★★
5
JAHRE
SYSTEM-GARANTIE

Parce que nous sommes convaincus de la qualité particulière de nos solutions systèmes, nous vous offrons une garantie de 5 ans sur tous les systèmes Buderus Logasys et packs Logaplus ! Votre installateur de chauffage vous présentera votre certificat de garantie personnel, comprenant toutes les informations sur l'efficacité énergétique selon la directive UE.

Plus d'informations et conditions de garantie sous www.buderus.lu

La technologie en détail.

Unité de commande Logamatic RC310

pour une utilisation pratique dans le salon ou sur la chaudière avec des commandes tactile : grand écran graphique et rétro-éclairé.

Régulation de chaudière IMC110 intégrée

avec un chemin de câbles bien ordonné et caché ; extensible à l'avenir pour les sources d'énergie renouvelables.

Échangeur de chaleur en fonte d'aluminium

avec la technologie ALU plus pour un rendement annuel élevé et de faibles résidus de combustion pour un entretien facile.

Une maintenance simplifiée

toutes les parties importantes sont accessibles par l'avant.

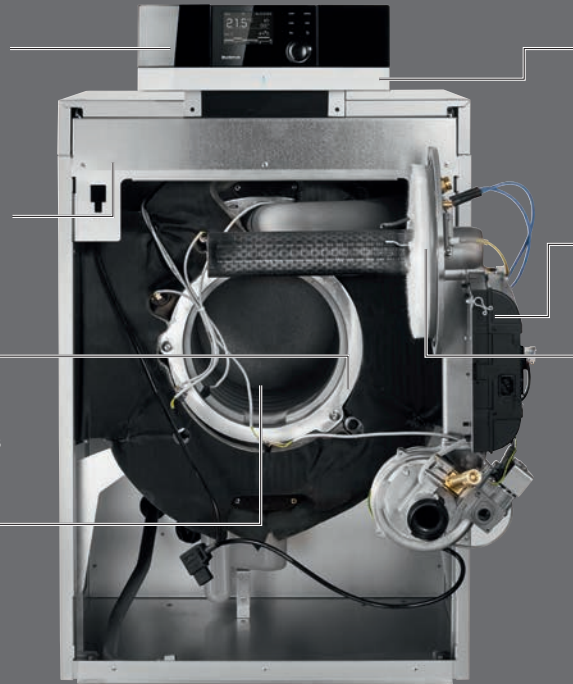

IP inside

avec une interface Internet intégrée de série pour un accès en ligne à votre système de chauffage - à tout moment et en tout lieu.



Automate de sécurité de combustion SAFE pour une combustion fiable et robuste.

Brûleur à prémélange modulant au gaz pour l'ajustement des performances en fonction de la demande dans une fourchette de 15% à 100%, réduit la consommation et les coûts énergétiques jusqu'à 15%.

Montage du groupe hydraulique hybride HF-Set HYC25.

Kit de connexion bypass

Groupe hydraulique prêt à l'emploi pour utilisation avec la Logano plus KBH192i sans ballon d'eau chaude.

Connexion à gauche ou à droite –

idéal pour le raccordement latéral de la pompe à chaleur au groupe hydraulique HYC25.

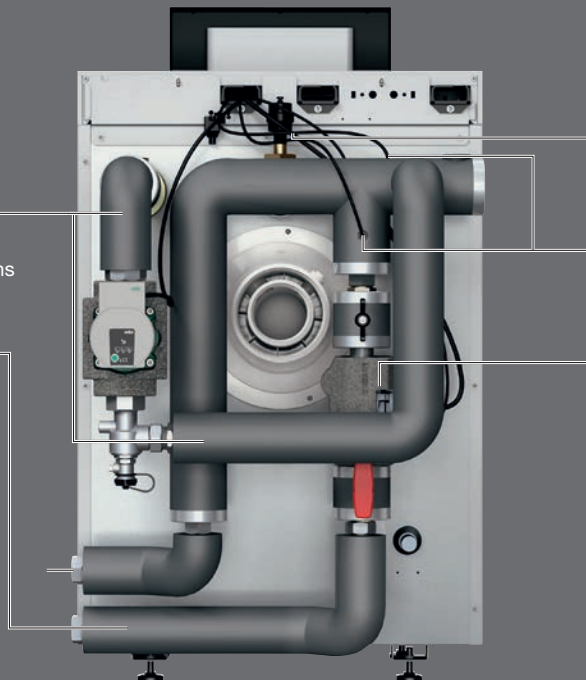

Purgeur

pour une ventilation simple du système de pompe à chaleur.

Capteur du système HF-Set HYC25

pour déterminer les températures de retour du système.

Pompe de circulation avec modulation de largeur d'impulsion pour un réglage optimal de la vitesse de la pompe.

Connexion HF-Set HYC25.

L'Hybrid Manager HM200 peut simplement être placé dans l'IMC110. Les capteurs sont équipés de fiches pré-assemblées. Les câbles des capteurs sont marqués d'un code couleur et peuvent être facilement connectés à l'Hybrid Manager HM200.



Caractéristiques techniques.

Logano plus KB192i		15	22	30	40	50
Hauteur	mm	1.009	1.009	1.009	1.009	1.009
Largeur	mm	600	600	600	600	600
Profondeur	mm	630	630	630	795	795
Poids	kg	71	78	78	96	99
Puissance thermique nominale à 80/60 °C	kW	2,0 – 13,8	2,9 – 20,3	4,0 – 27,5	5,3 – 36,8	6,7 – 46,2
Puissance thermique nominale à 50/30 °C	kW	2,2 – 15	3,3 – 22	4,6 – 30,0	6,0 – 40,0	7,5 – 49,9
Volume d'eau	l	15,8	18,8	18,8	33,4	33,4
Niveau de puissance sonore intérieur	dB(A)	47	49	51	48	52
Classe d'efficacité énergétique du chauffage		A	A	A	A	A
Gamme des classes énergétiques		A+++ → D	A+++ → D	A+++ → D	A+++ → D	A+++ → D
Efficacité énergétique du chauffage	%	93	93	93	93	93

Set hybride WLW196i-6 A H	Classe d'efficacité énergétique	Gamme des classes énergétiques
Logalux SU160-300	B	A+ → F
Logalux L135-200.3 RS	B	A+ → F
Logalux SU160-200.5 S-A	A	A+ → F
Logalux SH290 RS-B	B	A+ → F

Logano plus KBH192i avec L160.3 RS		15	22
Hauteur	mm	1.681	1.681
Largeur	mm	650	650
Profondeur	mm	970	970
Puissance thermique nominale à 80/60 °C	kW	2,0 – 13,8	2,9 – 20,3
Puissance thermique nominale à 50/30 °C	kW	2,2 – 15	3,3 – 22
Volume d'eau	l	15,8	18,8
Niveau de puissance sonore intérieur	dB(A)	47	49
Classe d'efficacité énergétique du chauffage		A++	A+
Gamme des classes énergétiques		A+++ → G	A+++ → G
Efficacité énergétique du chauffage	%	127	121

Logano plus KBH192i avec Logalux L160.3 RS

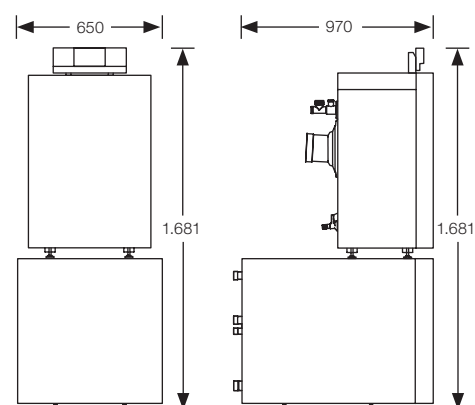

Logano plus KB192i

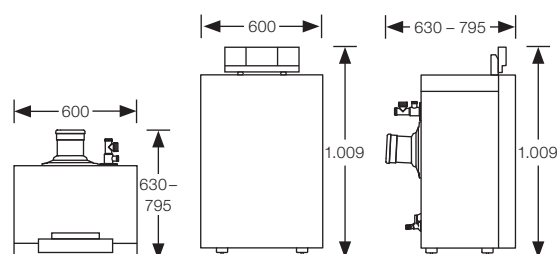

Aperçu des avantages.

Logano plus KB192i :

- Une chaudière parfaite pour la modernisation au design de la gamme Titanium de Buderus
- Utilisation optimale de l'énergie grâce au fonctionnement modulant du brûleur, plage de puissance comprise entre 15% et 100%
- Intégration hydraulique simple et compatibilité des connexions avec les systèmes existants
- Dimensions compactes et poids faible
- Connexion internet IP inside disponible de série

Logano plus KBH192i :

- La Logano plus KBH192i combine les avantages d'une chaudière gaz à condensation et ceux d'une pompe à chaleur
- Installation de la pompe à chaleur sans certificat de compétence frigoriste
- Surface au sol nécessaire quasi analogue à celle d'anciennes chaudières gaz et fioul avec ballon d'eau chaude
- Concept de régulation intelligent avec différentes stratégies de contrôle
- Aucun ballon tampon nécessaire
- Unité hybride également disponible pour la modernisation de chaudières „Renewable Ready“

Tout savoir sur le règlement F-Gas.

Le règlement de l'UE sur les réfrigérants contenant du fluor précise l'utilisation des F-Gas – gaz fluorés polluants présents dans les réfrigérants, également contenus dans les pompes à chaleur. Important : l'exploitant de l'installation est responsable du contrôle d'étanchéité légalement obligatoire, effectué par des personnes certifiées. Il suffit de faire la demande à votre chauffagiste dans le cadre d'un contrat d'entretien. Cet entretien professionnel est ensuite réalisé par des techniciens spécialisés.

Systemes de chauffage d'avenir.

En tant qu'expert en systèmes de chauffage, nous développons des produits de pointe depuis 1731. Nos systèmes de chauffage sont solides, modulaires, interconnectés et parfaitement adaptés les uns aux autres quel que soit le fonctionnement – régénératif ou classique. Nous établissons ainsi des normes en matière de technologie de chauffage. Nous attachons une grande importance à un conseil complet et personnalisé et, grâce à notre service complet, nous fournissons des solutions sur mesure orientées vers l'avenir.

Buderus

Buderus

Systemes de chauffage
d'avenir

Ferroknepper Buderus S.A.
20, Op den Drieschen
B.P.201 L-4003 Esch/Alzette

Tel.: +352 55 40 40 1
Fax: +352 55 40 40 222

info@buderus.lu
www.buderus.lu



@ Buderus Luxembourg



@ Buderus Luxembourg

Votre installateur: